

GISSBO

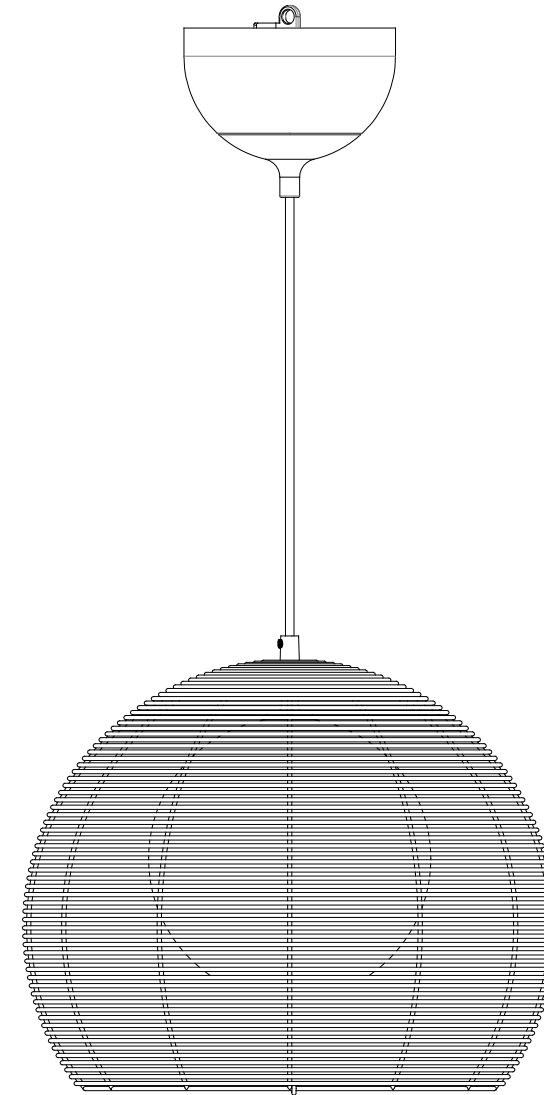

**ENGLISH**
IMPORTANT

Always shut off power to the circuit before starting installation work. In some countries electrical installation work may only be carried out by a authorised electrical contractor. Contact your local electricity authority for advice.

DEUTSCH
WICHTIG!

Vor der Installation den Strom abschalten. In einigen Ländern dürfen Elektroinstallati-
onen nur von autorisierten Elektrofachleu-
ten ausgeführt werden. Im Zweifelsfall die
örtlichen Behörden ansprechen.

FRANÇAIS
ATTENTION !

Toujours couper l'alimentation au panneau
principal avant de procéder à l'installa-
tion. Dans certains pays, l'installation doit
être effectuée par un électricien qualifié.
Pour en savoir plus, contacter les autorités
locales compétentes en la matière.

NEDERLANDS
BELANGRIJK!

Schakel de stroom altijd uit voordat met
de installatie wordt begonnen. In som-
mige landen mogen elektrische instal-
laties alleen worden uitgevoerd door
een bevoegd elektricien. Neem daarom
contact op met de plaatselijke overheid
voor advies.

DANSK
VIGTIG!

Sluk altid for strømmen, før installationen
påbegyndes. I nogle lande må elektriske
installationer kun udføres af en uddannet
elektriker. Få oplysninger hos de relevante
myndigheder.

NORSK
VIKTIG!

Elektriske installasjoner skal utføres av
elektriker. Steng av strømtilførselen til
strømkretsen med riktig sikring før instal-
lasjonsarbeidet påbegynnes.

SUOMI
TÄRKEÄÄ!

Katkaise aina virta pääkatkaisimesta
ennen asennuksen aloittamista. Joissakin
maissa asennuksen saa tehdä ainoastaan
ammattitaitoinen sähköasentaja. Ota
selvää paikallisista määräyksistä.

SVENSKA
VIKTIGT!

Stäng alltid av strömmen innan installa-
tion påbörjas. I vissa länder får elektrisk
installation endast utföras av auktoriserad
elektriker. Kontakta din lokala myndighet
för råd.

ČESKY
DŮLEŽITÉ

Před instalací vždy odpojte ze sítě. V
některých zemích může instalaci provést
pouze kvalifikovaný elektrikář. Kontaktujte
o radu nejbližšího elektrikáře.

ESPAÑOL
IMPORTANTE

Desconecta siempre el interruptor general
de la electricidad antes de iniciar cual-
quier trabajo de instalación. En algunos
países, la instalación eléctrica sólo puede
realizarla un electricista profesional. Ponte
en contacto con las autoridades locales
para saber cuál es tu caso.

ITALIANO
IMPORTANTE!

Togli sempre tensione al circuito prima di
iniziare l'installazione. In alcune nazioni
l'installazione elettrica può essere effet-
tuata solo da un elettricista autorizzato.
Per maggiori informazioni, contatta l'auto-
rità locale per l'energia elettrica.

MAGYAR
FONTOS

Minden esetben kapcsold le az áramot
mielőtt elkezdéd a munkát. Néhány or-
szágban elektromos installációt kizárólag
szakember végezhet. Ezzel kapcsolatban
érdeklődj elektromos szolgáltatódnál.

POLSKI
WAŻNE

Przed rozpoczęciem instalacji odłącz
zasilanie. W niektórych państwach insta-
lacje elektryczne mogą być wykonywane
wyłącznie przez wykwalifikowanych
elektryków. Skontaktuj się z odpowiednimi
instytucjami, aby uzyskać poradę.

PORTUGUÊS
IMPORTANTE

Desligue sempre a corrente eléctrica antes
de começar um trabalho de instalação.
Em alguns países os trabalhos de instala-
ção eléctrica só podem ser realizados por
um electricista autorizado. Contacte a sua
autoridade local de electricidade para
aconselhamento.

ROMÂNĂ
ATENȚIE!

Opriți întotdeauna alimentarea cu curent
electric înainte de a începe lucrările de
instalare. În unele țări, operațiunile de
instalare pot fi efectuate numai de către
un instalator autorizat. Pentru mai multe
informații, contactați autoritatea locală
care gestionează energia electrică.

**SLOVENSKY**

Dôležité

Pred inštaláciou vždy odpojte zo siete. Zistite si, či nepatríte medzi tie krajiny, kde inštaláciu môže uskutočniť výlučne elektrikár. O radu požiadajte vašu lokálnu autoritu.

БЪЛГАРСКИ

ВАЖНО!

Винаги изключвайте електрозахранването във веригата, преди да извършвате работа по инсталацията. В някои страни работа по електрическите инсталации може да се извършва единствено от оторизиран електротехник. За препоръка се обърнете към местната електрическа компания.

HRVATSKI

VAŽNO

Uvijek isključite napajanje prije početka instaliranja. U nekim zemljama, električne instalacije smije vršiti samo ovlaštene električar. Za savjet, kontaktirajte svog lokalnog ovlaštenog električara.

ΕΛΛΗΝΙΚΑ

ΣΗΜΑΝΤΙΚΟ

Πριν από την έναρξη της εργασίας εγκατάστασης, να διακόπτετε πάντα την παροχή ρεύματος από τον γενικό διακόπτη. Σε μερικές χώρες, οι ηλεκτρολογικές εργασίες θα πρέπει να πραγματοποιούνται μόνο από ένα εξουσιοδοτημένο ηλεκτρολόγο. Για πληροφορίες, επικοινωνήστε με την εταιρία ηλεκτρισμού της περιοχής σας.

РУССКИЙ

ВНИМАНИЕ

Перед установкой всегда отключайте электропитание. В некоторых странах электроустановка должна производиться только квалифицированным электриком. Обратитесь за консультацией в соответствующие местные инстанции.

SRPSKI

BITNO!

Uvek isključite struju pre nego što počnete s intaliranjem. U pojedinim državama elektro-instalacije mogu da postavе samo osobe s ovlašćenjem. Obratite se lokalnoj elektro-distribuciji za savet.

SLOVENŠČINA

POMEMBNO

Pred začetkom dela vedno izklopite električno napajanje. V nekaterih državah sme električno napeljavo napeljevati le pooblaščen električar. Za nasvet se obrnite na najbližji pooblaščen servis.

TÜRKÇE

ÖNEMLİ!

Kuruluma başlamadan önce her zaman elektrik devresini kapatınız. Bazı ülkelerde elektrik kurulum işlemleri sadece yetkili elektrik teknikerleri tarafından yapılmaktadır. Size en yakın yerel elektrik idaresi ile temas kurarak bu konuda bilgi alabilirsiniz.

中文

重要事項

安裝工作开始前, 请务必切断电路电源。在一些国家, 电气安装必须由有资质的电力承包商完成。请联系您当地的电力部门, 征询建议。

繁体中文

重要訊息

安裝前請務必關掉電源。有些國家的電力安裝工作需由有執照的專業電工執行, 如有任何疑問, 請聯絡專業人員。

日本語

重要

設置作業を開始する前に必ずブレーカーを切ってください。電気工事の作業を行うには、資格を必要とする国もあります。お近くの電気工事店にご相談ください。

BAHASA MALAYSIA

PENTING

Sentiasa padamkan bekalan kuasa ke litar sebelum memulakan kerja-kerja pemasangan. Di beberapa negara kerja-kerja pemasangan elektrik hanya boleh dilakukan oleh kontraktor elektrik yang bertauliah. Hubungi pihak berkuasa tempatan untuk mendapatkan nasihat tentang bekalan elektrik.

عربي

هام

دائماً أفصل الطاقة عن الدائرة الكهربائية قبل البدء في أعمال التركيب. في بعض الدول قد يتم تنفيذ أعمال التركيبات الكهربائية بواسطة كهربائي معتمد فقط. اتصل بالجهة المختصة في بلدك لخذ التوجيهات.

ไทย

สำคัญ!

ในการติดตั้งอุปกรณ์ไฟฟ้าทุกครั้ง จำเป็นต้องตัดกระแสไฟฟ้าออกจากวงจรก่อน เพื่อความปลอดภัย บางประเทศกำหนดให้การติดตั้งงานไฟฟ้าต้องดำเนินการโดยช่างไฟฟ้าผู้ได้รับใบอนุญาตเท่านั้น คุณสามารถติดต่อขอรับคำแนะนำได้จากหน่วยงานไฟฟ้าท้องถิ่น

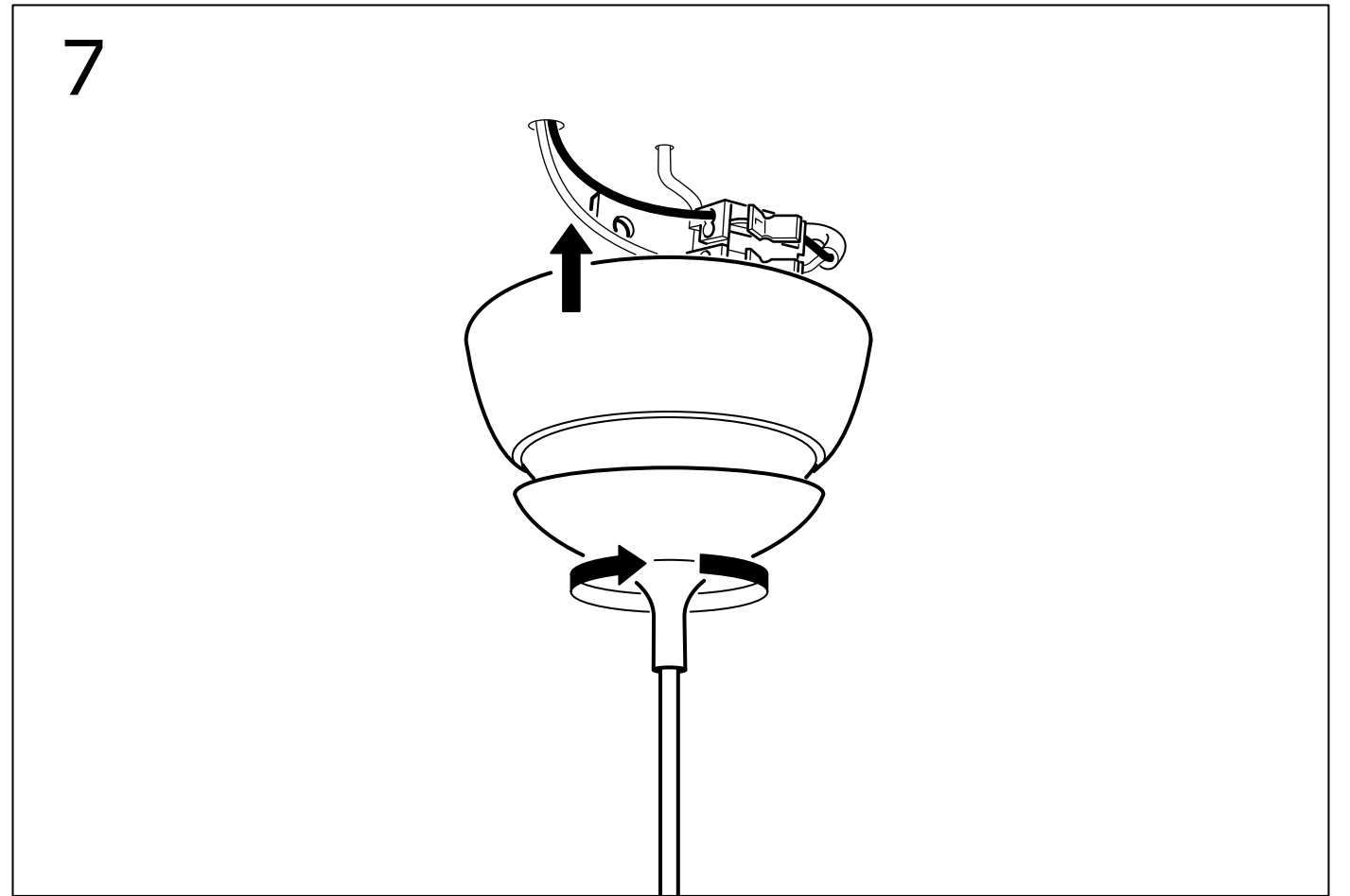
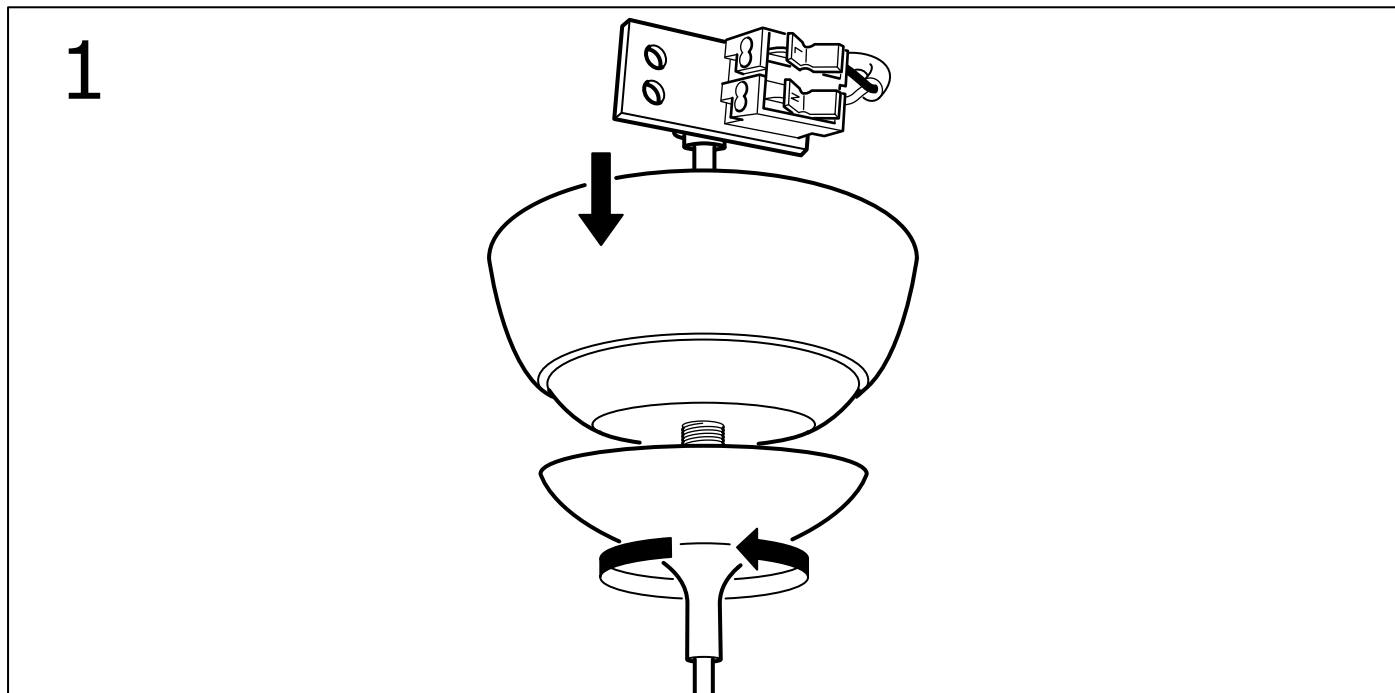
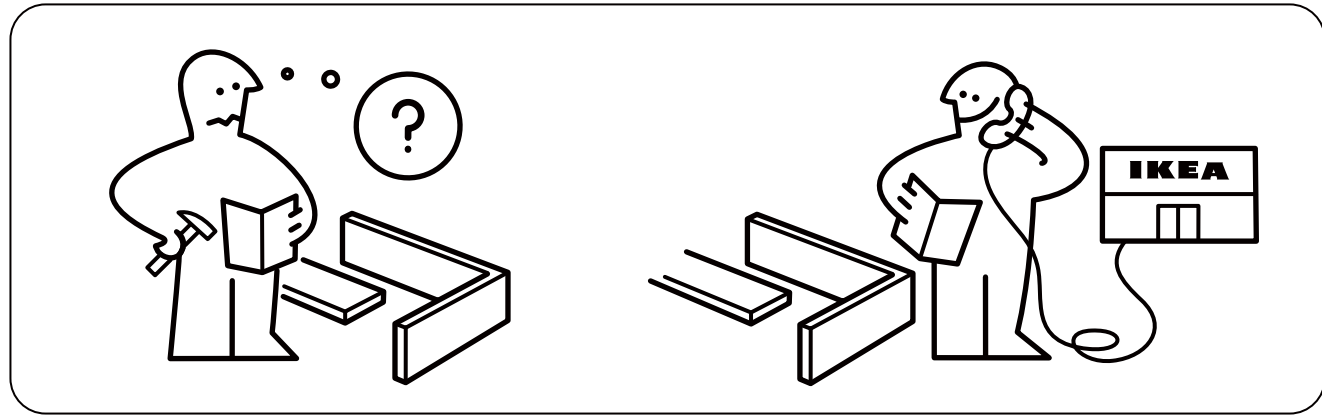

i

